



WAWACOM

CATALOGUE GAMME LCD

SPÉCIALISTE DE
L’AFFICHAGE DYNAMIQUE

WWW.WAWACOM.FR



WAWACOM

✓ ATTIREZ, INFORMER, CONVERTISSEZ

Wawacom, l'affichage dynamique au service de votre visibilité

Dans un monde où l'image est devenue le premier contact entre une marque et son public, **Wawacom** accompagne les entreprises dans leur transition vers la communication digitale.

Notre mission : transformer vos espaces en véritables vecteurs d'attention, d'émotion et de performance commerciale.



Depuis la Normandie, nous concevons et installons **des solutions d'affichage dynamique et LED** sur mesure : écrans, totems, chevalets numériques, vitrines interactives ou bornes tactiles.

Nos produits allient design, fiabilité et simplicité d'utilisation pour offrir une visibilité optimale à chaque instant, qu'il s'agisse d'un commerce local, d'une collectivité ou d'une grande enseigne nationale.

Chez Wawacom, nous croyons qu'un écran n'est pas un simple support : c'est un **outil stratégique** pour valoriser votre image, capter l'attention et générer de nouvelles opportunités.

Nous mettons à votre service une expertise complète, du conseil à l'installation, en passant par la création de contenus et la maintenance, pour faire de chaque projet une réussite durable.

WAWACOM

**PARTENAIRE DE VOTRE
COMMUNICATION DIGITALE.**

**NOUS NE VENDONS PAS DES ÉCRANS,
MAIS DE LA VISIBILITÉ !**



ÉCRAN VITRINE



BORNE TACTILE



TOTEM VIDÉO



BORNE DE
PAIEMENT

✓ Écrans vitrine

haute luminosité

Faites briller votre vitrine, même en plein soleil.

Les écrans vitrine haute luminosité offrent une visibilité parfaite à toute heure, avec des couleurs éclatantes et un contraste saisissant.

Idéals pour capter l'attention des passants, ils subliment vos messages et dynamisent votre communication, jour après jour.





Visibilité optimale
même en plein soleil
4000 nits



Adaptation
automatique à la
luminosité ambiante



Utilisation 24h/24 -
7j/7, conception pour
usage intensif



Qualité d'image 4K et
contraste élevé



Installation murale ou
suspendue



Garantie 3 à 5 ans

Idéal pour vitrines de magasins, concessions, agences immobilières



Ecran vitrine haute luminosité
4000 cd/m², sur pied ou suspendu

43 POUCES (54 X 95 CM)



Ecran vitrine haute luminosité
4000 cd/m², sur pied ou suspendu

49 POUCES (61 X 108 CM)

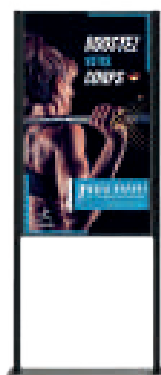

Ecran vitrine haute luminosité
4000 cd/m², sur pied ou suspendu

55 POUCES (69 X 122 CM)



Ecran vitrine haute luminosité
4000 cd/m², sur pied ou suspendu

65 POUCES (81 X 144 CM)

**OFFRE 100% CLÉ EN MAIN
TOUT INCLUS AVEC LE CMS PRO**

- ✓ Écran professionnel (taille au choix)
- ✓ Player d'affichage dynamique intégré
- ✓ Licence CMS PRO incluse (3 ans ou 5 ans)
- ✓ Livraison et installation sur site
- ✓ Configuration complète de l'écran
- ✓ Boucle marketing offerte

Écrans vitrines ultra haute luminosité 49"



Idéal pour les vitrines exposées en plein soleil

3 500 cd/m² Lisible en plein soleil

Conçus pour les vitrines de magasin, ces écrans sont équipés de panneaux professionnels ultra lumineux (3 500 cd/m²), jusqu'à 10 fois plus lumineux que les téléviseurs domestiques. Votre contenu reste ainsi parfaitement visible, même sous une lumière solaire intense.



450 cd/m²



3 500 cd/m²

- ✦ Contour ultrafin et élégant
- 🌡️ Régulation intelligente de la température
- 📦 Boîtier ultra léger
- 📺 Orientation paysage ou portrait
- 🤖 Lecteur multimédia Android intégré
- 🕒 Qualité professionnelle 24h/24 et 7j/7
- ☀️ Capteur de luminosité externe
- 🕶️ Lisible avec des verres polarisés
- 🛡️ Garantie 3 ans
- 📞 Assistance technique à vie

Ultra résistant au noircissement (jusqu'à 110°C)

Grâce à leurs panneaux ultra haute luminosité spécifiques, ces écrans résistent à des températures de surface allant jusqu'à 110°C sans aucun risque de noircissement. C'est essentiel pour les vitrines orientées vers l'extérieur, constamment exposées aux rayons directs du soleil.



110°C



80°C

Support plafond suspendu en option

Un support plafond suspendu réglable en hauteur est proposé, assurant un positionnement parfait des écrans vitrines ultra haute luminosité. Adapté aux formats portrait et paysage, il est compatible avec tous les modèles de cette gamme.



Système Intelligent de Régulation de Température

Le système de circulation d'air interne maintient la dalle et les composants à une température optimale pour garantir des performances fiables et une longévité maximale, même en fonctionnement continu devant une vitrine.

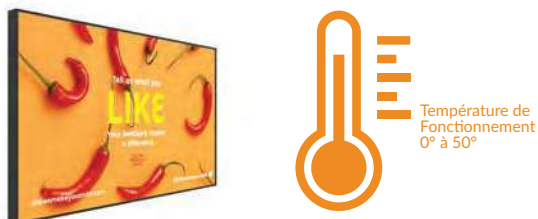

Châssis élégant et léger

La structure en aluminium à l'avant favorise une dissipation rapide de la chaleur et allège l'installation. Les poignées arrière intégrées simplifient encore la pose, tandis que le fond en acier robuste assure une solidité supplémentaire.



Panneau IPS

La technologie IPS professionnelle offre un rendu fidèle des couleurs et une excellente profondeur d'image, sans perte de précision, que l'écran soit utilisé en mode paysage ou portrait. Profitez ainsi de couleurs éclatantes et d'un contraste exceptionnel.



Contour Fin et Élégant

Le contour ultra-fin apporte une touche moderne et élégante tout en mettant davantage en valeur le contenu affiché à l'écran pour maximiser l'impact de vos messages.



Capteur de luminosité ambiante

Ces écrans sont équipés d'un capteur externe de lumière ambiante, à utiliser selon les besoins. Cela permet à l'écran d'ajuster automatiquement sa luminosité pour s'adapter à l'environnement. La conception externe du capteur facilite également une intégration discrète dans les bornes interactives.



Utilisation Commerciale 24h/24 et 7j/7

Grâce à une dalle LCD de qualité professionnelle, un rétroéclairage LED et des composants internes robustes, ces écrans sont conçus pour fonctionner en continu, 24h/24 et 7j/7, pendant plus de 70 000 heures. Aucun bouton externe n'est présent pour éviter toute manipulation indésirable.



Lecteur multimédia Android intégré

Le lecteur multimédia Android intégré simplifie la mise à jour de vos contenus grâce à la fonction USB plug & play. Vous pouvez aussi connecter votre écran au réseau sans ajouter de matériel, pour profiter de notre logiciel de gestion cloud. Si besoin, il est possible d'installer un logiciel tiers.



Lisible avec des lunettes polarisées

Contrairement aux écrans LCD classiques, qui deviennent très sombres, voire totalement noirs lorsqu'on porte des lunettes polarisées, ces écrans spécialisés restent parfaitement visibles. Vous avez ainsi la garantie que vos messages seront toujours vus.





Lisible en plein soleil, 3 500 cd/m²



Régulation intelligente de la température



Structure légère



Ecran IPS fonctionnant 24h/24 et 7j/7



Contraste ultra élevé

Programmeur d'alimentation

Connexion USB Plug & Play

Mise à niveau réseau en option



Résistance extrême au noircissement

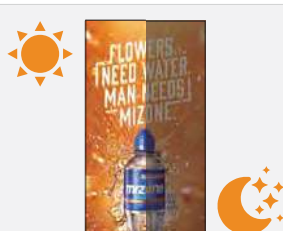

Capteur de luminosité externe

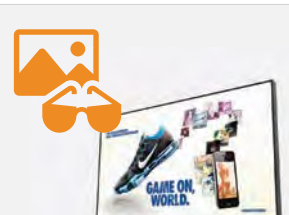

Lisible à travers des verres polarisés



Cadre fin et élégant

Tableau des spécifications

| | | 49 pouces |
|------------------------------------|---|---|
| Écran | Résolution | 1920x1080 |
| | Taille du cadre (mm) | 8,8 |
| | Zone d'affichage (mm) | 1073,8x604 |
| | Format d'image | 16:9 |
| | Luminosité (cd/m ²) | 3 500 |
| | Couleurs | 16,7M |
| | Angle de vision | 178° |
| | Rapport de contraste | 1 300:1 |
| | Résistant au noircissement | Jusqu'à 110°C (230°F) |
| Entrées AV | Vidéo | HDMI, VGA |
| | Audio | Prise audio (3,5 mm) |
| Alimentation | Consommation électrique moyenne (W) à Luminosité maximale | 220 |
| | Tension d'entrée | AC110~240V (50Hz~60Hz) (commutation manuelle requise) |
| Mécanique | Dimensions de l'appareil (LxHxP mm) | 1097,2x627,4x85 |
| | Dimensions de l'emballage (LxHxP mm) | 1200x705x223 |
| | Entraxes VESA (mm) | 400x400 |
| | Nombre de poignées | 4 |
| | Poids net (kg) | 23,6 |
| | Poids brut (kg) | 31 |
| Environnement | Température de surface du panneau | Jusqu'à 110°C (230°F) |
| | Température de fonctionnement | 0°C à 50°C |
| | Température de stockage | -30°C à 60°C |
| | Humidité en fonctionnement | 10% à 80% |
| | Humidité de stockage | 5% à 95% |
| Formats multimédias pris en charge | | Vidéo (MPG, AVI, MP4, RM, RMVB, TS), Audio (MP3, WMA), Image (JPG, GIF, BMP, PNG) |
| Ordinateur | Résolution des médias | 1920x1080/1080x1920 |
| | Processeur | Quadri-cœur ARM Cortex A17, 1,6 GHz |
| | Processeur graphique | Quadri-cœur ARM Mali-T764 |
| | Mémoire vive (RAM) | DDR3 2 Go |
| | Stockage interne | 8 Go eMMC |
| | USB | 1 x USB (OTG/HÔTE), 1 x USB (HÔTE) |
| | Réseau filaire (LAN) | Ethernet 100M/1000M (Version réseau uniquement) |
| | Wi-Fi | 802.11b/g/n (Version réseau uniquement) |
| Accessoires | Moteur graphique | Android 7.1 |
| | Inclus | OpenGL ES 1.1/2.0/3.0/3.1, OpenCL 1.1, Renderscript, Direct3D 11.1 |
| | En option | Logiciel de planification, télécommande, manuel utilisateur |
| Garantie | Durée de garantie | Mise à niveau réseau, fixation murale, support sur pied/roulettes, fixation plafond, support de table |
| | Assistance technique | Garantie 3 ans |
| | | À vie |

Sous réserve d'erreurs et d'omissions



Dessin technique

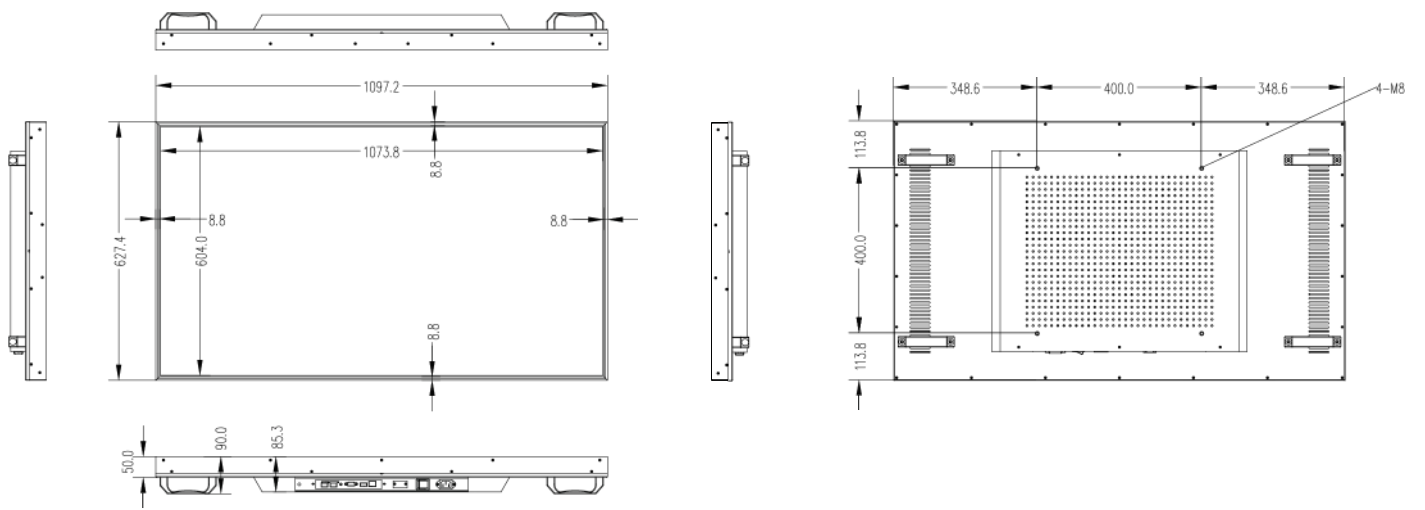

Pourquoi opter pour nos solutions d'affichage professionnel ?;



Assistance technique à vie

Dès la réception de votre produit, pendant toute la durée de la garantie et même après, notre équipe reste à vos côtés. Besoin d'aide pour l'installation, l'utilisation ou en cas de souci ? Notre assistance technique par téléphone et par e-mail est entièrement gratuite.



Assistance et maintenance sur site*

Si nécessaire, nous pouvons assurer l'installation de tous nos produits. Pour les projets d'envergure nécessitant un contrat de maintenance, nous proposons également des accords de niveau de service personnalisés.



Extension de garantie

Tous nos écrans professionnels bénéficient d'une garantie de 3 ans par défaut. Si vous souhaitez prolonger cette garantie à 5 ans, il suffit d'opter pour l'extension au moment de l'achat.



Formation

En plus des formations CMS à distance gratuites et de nos webinaires, nous pouvons également nous déplacer pour réaliser des sessions sur-mesure dédiées à notre matériel et nos logiciels*.



Remplacements avancés †

En cas de panne matérielle de votre écran pendant la période de garantie, nous vous envoyons un appareil de remplacement en avance et organisons la collecte de l'ancien, sans frais. Cela vous permet de ne jamais rester sans écran.



Tests & configurations personnalisés

Si vous souhaitez que nous testions un logiciel tiers ou un site web, ou que nous configurions votre écran selon vos besoins avant l'expédition (par exemple, dans une orientation particulière ou en mode réseau), nous pouvons le faire pour vous faciliter la vie.



Rendu 3D

Vous souhaitez visualiser l'apparence d'un écran installé ? Envoyez-nous une photo de l'emplacement et nous réaliserons un rendu 3D de l'écran en situation pour vous aider à imaginer le résultat.



Assistance Logistique

Nous disposons d'un stock plus important que tout autre fabricant dans notre entrepôt au Royaume-Uni, ce qui nous permet de respecter des délais serrés. Pour vos commandes urgentes, nous proposons des options de livraison express ou matinale*. Chaque écran bénéficie d'un contrôle qualité sur place avant expédition.



Assistance Projet

Si vous souhaitez tester un appareil en prêt, nous serons ravis de l'organiser pour vous. Nous proposons aussi une solution de location pour vos projets temporaires*.



Personnalisation*

Votre écran peut être personnalisé selon vos envies : ajout de votre logo, de visuels imprimés, ou adaptation de la couleur. Nous pouvons aussi modifier le matériel existant ou créer des solutions sur mesure pour des projets spécifiques.



Accessoires*

En plus des accessoires et options, comme des télécommandes supplémentaires, des PC NUC ou des contrôleurs mur d'images, nous proposons aussi des valises de transport sur mesure, idéales pour déplacer votre écran en toute sécurité.

*Uniquement sur le territoire britannique

*Certains services peuvent entraîner des frais supplémentaires



WAWACOM

VOTRE PARTENAIRE AFFICHAGE
DIGITAL POUR UNE
COMMUNICATION QUI CAPTE,
INSPIRE ET CONVERTIT.



02 31 57 86 41



contact@wawacom.fr



WWW.WAWACOM.FR



3 rue du Four à Chaux, 14460 Colombelles